

MONTAGGIO - ASSEMBLY

STEP 1/6

Inserire la cartuccia all'interno della pistola.

Insert the cartridge inside the gun.

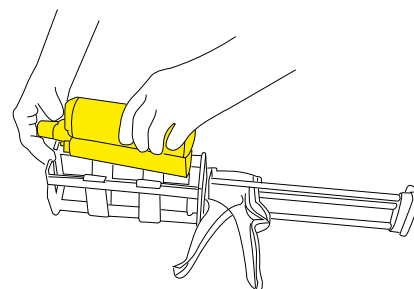

STEP 2/6

Applicare alla cartuccia di TECNOGRAPHIT il beccuccio miscelatore dato in dotazione all'interno della confezione.

Attach the mixing nozzle given inside the package to the TECNOGRAPHIT cartridge.

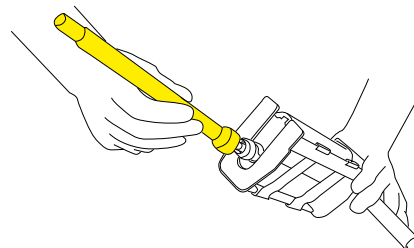

STEP 3/6

Rilevare le dimensioni.

Rimuovere eventuali detriti dal varco. Rilevare le dimensioni del varco e iniettare all'interno del supporto (parete rigida, parete flessibile e solaio) la schiuma poliuretana TECNOGRAPHIT fino a una chiusura completa dell'attraversamento.

Detect the dimensions.

Remove any debris from the gap. Survey the dimensions of the gap and inject TECNOGRAPHIT polyurethane foam inside the support (rigid wall, flexible wall and floor) until the crossing is completely closed.

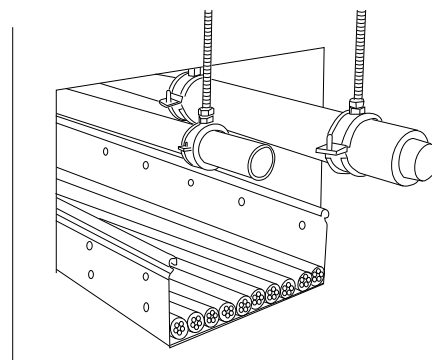

STEP
4/6

**Montaggio della schiuma
TECNOGRAPHIT.**

Iniettare la schiuma TECNOGRAPHIT all'interno del varco e in piena aderenza dell'impianto. Assicurarsi che la schiuma TECNOGRAPHIT venga iniettata per tutta la profondità del supporto, per un minimo di 120 mm in parete e 150 mm a solaio. L'apertura massima consentita è di 400x250 mm, come da indicazione riportate sul rapporto di classificazione* di prodotto.

*Richiedi il rapporto di classificazione all'ufficio tecnico di Marvon all'indirizzo attraversamenti@marvon.com oppure scaricalo nell'area download sul sito www.marvon.com

Installation of TECNOGRAPHIT foam.
Inject TECNOGRAPHIT foam inside the gap, adhering to the installation. Ensure that TECNOGRAPHIT foam is injected to the full depth of the support, for a minimum depth of 120 mm in the wall and 150 mm in the floor. The maximum allowable opening is 400x250 mm, as indicated on the Product Classification Report*.

*Receive the classification report from Marvon's technical department at attraversamenti@marvon.com or download it from the download area at www.marvon.com

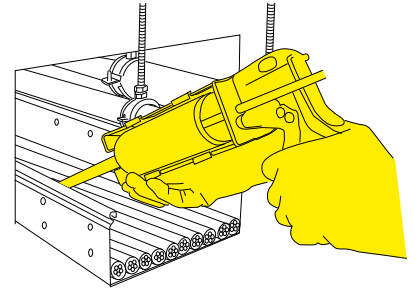

STEP
5/6

Rimuovere con un cutter la schiuma TECNOGRAPHIT in eccesso.

Remove excess TECNOGRAPHIT foam with a cutter.

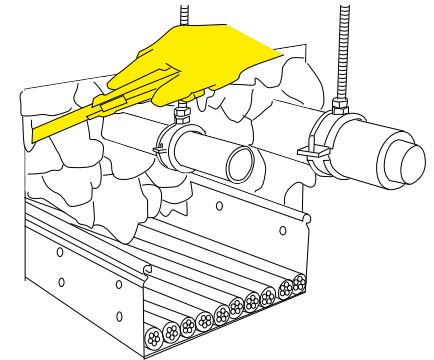

STEP
6/6

Etichettatura.

Applicare etichetta identificativa in prossimità dell'installazione completandola con i dati dell'impianto.

Labelling.

Attach identification label near the installation, completing it with the installation data.

